

Alle auf dieser Zeichnung dargestellten Inhalte, die dafür benötigten Vormaterialien und Hilfsstoffe müssen unter Einhaltung und Beachtung der aktuell gültigen Fassungen der VERORDNUNG DES EUROPÄISCHEN PARLAMENTS UND DES RATES ZUR REGISTRIERUNG, BEWERTUNG, ZULASSUNG UND BESCHRÄNKUNG CHEMISCHER STOFFE (REACH) und der EUROPÄISCHEN RICHTLINIE ROHS ZUR BESCHRÄNKUNG DER VERWENDUNG BESTIMMTER GEFÄHRLICHER STOFFE IN ELEKTRO- UND ELEKTRONIKGERÄTEN beschafft, verarbeitet, hergestellt und veredelt werden.

Dieses Dokument ist urheberrechtlich geschützt. Die Inhalte sind geheimhaltungsbedürftiges Eigentum der OGRO GmbH. Jegliche Weitergabe, Vervielfältigung oder anderweitige Verwertung dieses Dokuments sowie die Preisgabe seines Inhalts sind verboten, soweit nicht eine ausdrückliche Einwilligung vorliegt. Zuwiderhandlungen führen zu Unterlassungs- und Schadensersatzansprüchen und können ggfls. strafrechtlich verfolgt werden. Alle Rechte bleiben vorbehalten.

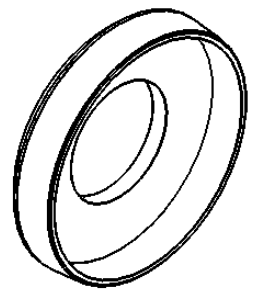
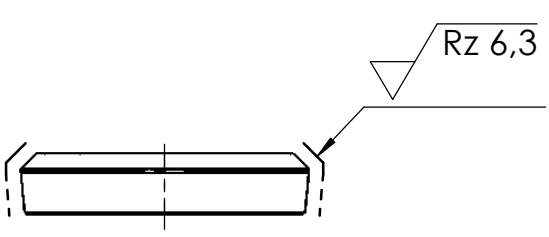
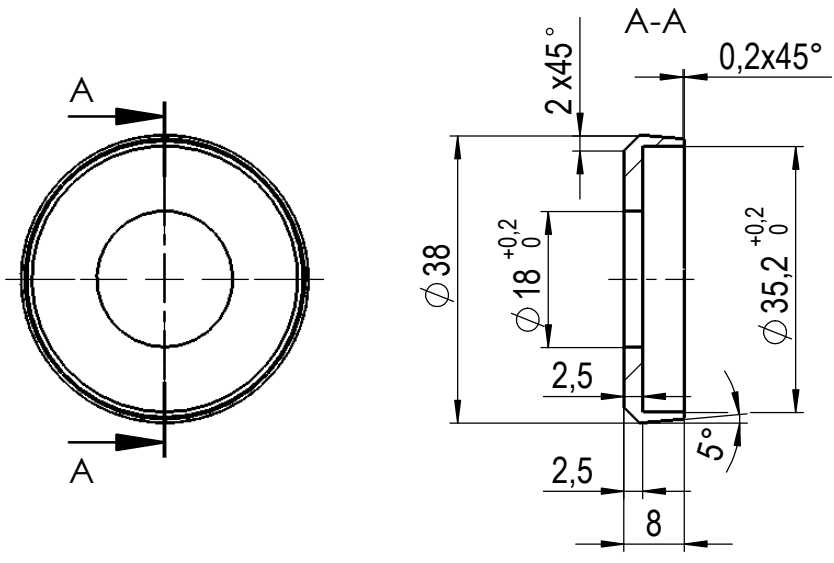

Rz 6,3 (Rz 25)

DIN ISO 13715 $\begin{matrix} +0,1 \\ -0,1 \end{matrix}$

Status:		Allgemeintoleranzen in mm fuer Laengenmaße nach ISO 2768 - m K - E						Mat.-Nr. ...61392				
		Nennmaße unter 0,5 mm haben eine Toleranz von ± 0,1										
		Toleranz-	0,5	ueber 3	ueber 6	ueber 30	ueber 120	ueber 400	ueber 1000	ueber 2000		
		klasse	bis 3	bis 6	bis 30	bis 120	bis 400	bis 1000	bis 2000	bis 4000		
		m (mittel)	± 0.1	± 0.1	± 0.2	± 0.3	± 0.5	± 0.8	± 1.2	± 2		
		Allgemeintoleranzen fuer Winkelmaße nach ISO 2768 - m K										
		Toleranz-	bis 10		ueber 10	ueber 50	ueber 120	ueber 400				
		klasse	bis 10		bis 50	bis 120	bis 400	bis 400				
		m (mittel)	± 1°		± 0° 30'	± 0° 20'	± 0° 10'	± 0° 5'				
		Datum		Name		Werkstoff:		Passungen	Max.	Min.		
		17.03.2021		dudekma		1.4305 (X8CrNiS18-9)		OGRO Beschlagtechnik GmbH, 42553 Velbert				
		Geprueft:						Volumen [mm³] 2694.92				
		Norm:						Gewicht [g] 21.29				
		Projekt: TG				Maßstab		Gefertigt aus: -				
		Produkt: TG mit Konsolen				1:1		Ersatz fuer: -				
								Nr.: 907801-12-0-000		Format: A4		
								Var.: 00		Blatt: 1/1		